

NUESTRA APUESTA



Revista oficial de Federación nacional de puntos de venta mixtos de loterías y apuestas del estado



LA INTELIGENCIA ARTIFICIAL EN EL JUEGO DEL QUINIGOL

UN NUEVO SERVICIO EXCLUSIVO PARA SOCIOS: CONSULTA E IMPRIME LOS RESULTADOS DE LOTERÍA DESDE GECOMIX.COM



CAMPAÑA DECLARACIÓN DE LA RENTA, PATRIMONIO E IMPUESTO A LAS GRANDES FORTUNAS 2025



¿Qué significa la salud para ti?

Tu salud es única. Con más de 95 millones de clientes en todo el mundo, cada historia personal de salud nos ayuda a comprender lo que realmente importa: Tú.

Know You Can

7.000 puntos de venta | axa.es

*Cobertura otorgada por AXA Seguros Generales.

paralimpicos

SUMARIO

- 05** LA QUINIELA NO ES UN JUGUETE POLITICO
Editorial
- 07-08** LA INTELIGENCIA ARTIFICIAL EN EL JUEGO DEL QUINIGOL
- 09-10** UN NUEVO SERVICIO EXCLUSIVO PARA SOCIOS: CONSULTA E IMPRIME LOS RESULTADOS DE LOTERÍA DESDE GECOMIX.COM
- 13-15** HISTORIA DE JULIO ALBERTO ACEBAL MUÑIZ
- 17-19** CAMPAÑA DECLARACIÓN DE LA RENTA, PATRIMONIO E IMPUESTO A LAS GRANDES FORTUNAS 2025



Editorial

Comisión Ejecutiva

Presidente:
D. Josep Antoni Vallori Cifre (Balears)

1º. Vicepresidente:
José Mª Herrador Rojo (Madrid)

2ª Vicepresidenta:
Dª. Consolación Millán Bermúdez
(Pontevedra)

Secretario:
D. Francisco José Pérez Segovia (Málaga)

Tesorera:
Dª Lydia Esther Montesdeoca Ceballos
(Las Palmas)

Junta Directiva

D. Orlando Maestro Ramos (La Rioja)
D. Tomás Aroca Donate (Albacete)
D. José Alfonso Valverde Morilla (Granada)
D. Maximiliano Álvarez Osambela (Asturias)
D. Francesc Xavier Roig Alemany (Barcelona)
D. Miguel Ángel Medina Bonilla (Valencia)
D. Iván Gamboa de los Ríos (Vizcaya)
D. Santiago Perea Becerra (Córdoba)

Publica

Federación Nacional De Puntos
De Venta Mixtos De Loterías
Y Apuestas Del Estado
Camino de las Erillas, s/n
Edificio Invarsa, módulo 314
41920 SEVILLA - TELF. 954 990 554

Más de 20 años especializados en el sector

gadmin®



PARA VENDER
LOTERÍAS Y APUESTAS
POR INTERNET



WEB
&
APP

CONFÍA EN LA PLATAFORMA
MÁS COMPLETA Y FIABLE



Innovaciones y mejoras constantes



Sin comisión sobre tus ventas



Tus propios clientes



Cuota de servicio todo incluido

Solicita sin compromiso tu oferta como socio en:



www.gadmin.es



LA QUINIELA NO ES UN JUGUETE POLITICO

La reciente intervención del Gobierno en la Quiniela, motivada por compromisos políticos y no por criterios técnicos, ha generado una preocupación legítima entre quienes trabajamos y comercializamos este producto histórico. La Quiniela no puede convertirse en un gesto simbólico para satisfacer acuerdos parlamentarios, porque no es un instrumento político: es un juego público con una estructura matemática precisa, con un ecosistema de peñas, sistemas y jugadores expertos, y con una red de ventas que sostiene su funcionamiento desde hace décadas. Cualquier modificación improvisada, sin análisis ni consulta, no solo es irresponsable, sino que puede tener un impacto negativo profundo y duradero.

Los datos hablan por sí solos y demuestran cualquier intento de justificar cambios sin rigor. Analizando las 61 jornadas disputadas de esta temporada 2025/2026 se observa que cuando La Quiniela se compone de partidos de Primera y Segunda División, la recaudación media se sitúa en torno a los **3.915.952 €**. Sin embargo, cuando se introducen partidos de la Europa League con partidos de primera división, la recaudación **se desploma un -63,40 %**. En las jornadas de miércoles con Champions y Europa League, la caída es aún más severa: **-72,62 %**. Y cuando el boleto se construye con equipos de Segunda División y selecciones o de otras ligas, el descenso alcanza el **-64,15 %**. En jornadas solo con partidos de selecciones el desplome alcanza el **-73,77 %**. En una jornada que se compuso únicamente con partidos de la Conference League, la bajada fue del **-71,71 %**. En jornadas compuestas por la Premier, Serie A u otra liga, el descenso de recaudación llega hasta el **-74,24 %**. Pero la mayor bajada de recaudación ha sido cuando el boleto ha incluido partidos de Copa del Rey con Bundesliga, con Premier League o equipos de la supercopa, con un descenso del **-77,80 %**. Estos porcentajes no son opiniones: son hechos. Y demuestran que la Quiniela solo funciona cuando se respeta su esencia y su lógica deportiva. Cualquier alteración artificial rompe el pro-

ducto, confunde al jugador y destruye la estabilidad de las peñas y de los sistemas que sostienen buena parte de la recaudación.

Lo más preocupante es que esta decisión se ha tomado sin consultar a la red de ventas, sin escuchar a los profesionales que conocen el comportamiento real del jugador, sin valorar el impacto en las peñas que trabajan con históricos y modelos matemáticos, y sin tener en cuenta a los puntos de venta que comercializan y disponen de ingresos de La Quiniela para complementar su actividad. Se ha legislado desde un despacho, no desde el mostrador. Desde la teoría, no desde la realidad. Desde el interés político, no desde el interés del producto.

Mientras tanto, quienes estamos al pie del cañón vemos cómo se toman decisiones que afectan directamente a nuestro trabajo sin que nadie nos pregunte. Y ya es hora de decirlo con claridad: la red de ventas no puede ser invisible cuando toca decidir y, al mismo tiempo, imprescindible cuando toca recaudar. No se puede jugar con un producto que da de comer a miles de familias como si fuera una pieza más de un tablero político. La Quiniela necesita respeto, profesionalidad y visión. Necesita decisiones basadas en datos, no en titulares. Necesita planificación, no improvisación.

Desde Fenamix lo decimos alto y claro: no estamos en contra de mejorar, estamos en contra de empeorar por motivos políticos. No estamos en contra de evolucionar, estamos en contra de hacerlo sin escuchar a quienes sostienen el producto. No estamos en contra del progreso, estamos en contra de la improvisación. La Quiniela merece ser tratada con seriedad, porque las decisiones políticas pasan, pero los daños al sector se quedan.

Este editorial no busca confrontación, sino responsabilidad. Y si hace falta repetirlo en cada foro, lo haremos. Porque alguien tiene que recordar que la Quiniela no es un juguete político. Es un juego público que merece ser protegido, no utilizado.

Pep Vallori
Presidente de Fenamix

LAS VENTAJAS DE SER SOCIO DE FENAMIX

1. Podrás disfrutar de la cuota de mantenimiento anual de la impresora de resguardo azul de la Lotería Nacional por 50€ (más IVA). **NO SOCIO 96€ (MAS IVA)**
2. Podrás acogerte a los convenios comerciales de paqueterías que tenemos con AMAZON, UPS, BOYACA, DHL obteniendo ingresos extras para tu negocio, que atraerán a nuevos clientes. **INGRESOS MEDIOS 500 € MENSUALES.**
3. Disfrutarás de las condiciones especiales que la Caixa ofrece a los socios de FENAMIX.
4. Además, comercializa telefonía y otros productos en tu punto de venta sin inversiones y con las mejores comisiones por ser socio de FENAMIX.
5. Únete a más convenios comerciales que puedan interesarte (Securitas Direct, Innaforem, etc)
6. Estarás informado de todas las noticias y recomendaciones que afectan a los puntos de venta mixtos de SELAE ya que, FENAMIX utiliza las redes sociales para enviar esta información a sus socios. Y aún más, si necesitas hacernos llegar tus quejas y sugerencias, tienes la posibilidad de enviarlas, o llamar, y que podamos gestionarlo con la mayor rapidez posible.
7. Dispondrás de la APP **QR FENAMIX** (disponible para Android) es totalmente **GRATUITA** para los **SOCIOS de Fenamix**. Podrás leer el código QR del resguardo de sorteo y cambiar para 1 sorteo, semanal o 2 semanas; añadir/quitar Joker y cambiar este resguardo a otro sorteo.
8. También, contarás con asesoramiento jurídico gratuito en aquellos asuntos que conciernen al desarrollo de la actividad de tu punto de venta mixto. Este servicio, gratuito, dirigido por abogados especialistas, entre los asuntos más consultados por nuestros compañeros, destacamos: Traslado de los puntos de venta, transmisión, fiscalidad de la venta del punto de venta, contratación de trabajadores, jubilación ya sea activa o total, actividad principal, protección de datos, participaciones de Lotería, peñas, publicidad en el establecimiento, retenciones de premios, constitución de sociedades, venta de participaciones sociales, liquidación de la sociedad limitada, prohibiciones vigente, competencia desleal, venta ambulante de lotería, incompatibilidades, requerimientos de SELAE, denuncias y un sinnúmero de asuntos que surgen a diario en nuestros negocios y que puedes consultar para resolverlos.

SI AÚN NO ERES SOCIO, ASÓCIATE llamando al 954 99 05 54 y empieza a disfrutar de todas las ventajas de ser socio de FENAMIX.

¡HAZTE SOCIO!

LA INTELIGENCIA ARTIFICIAL EN EL JUEGO DEL QUINIGOL



Dentro de los juegos activos de SELAE se encuentra el juego del QUINIGOL, este juego es muy similar al de la QUINIELA con la diferencia que hay que acertar el resultado de los partidos con su número de goles (de manera idéntica al pleno al 15 de la QUINIELA).

El juego de QUINIGOL consiste en acertar el resultado de 6 partidos con su número de goles que serían 0, 1, 2 o M (3 o más goles).

¿Cómo se podría aplicar la IA al juego del QUINIGOL?

Pues la podemos aplicar de una forma similar al juego de la Quiniela. A partir de los datos históricos podemos encontrar tendencias y relaciones, además también nos puede ayudar a elaborar unas fórmulas matemáticas para predecir o intuir qué puede suceder en los resultados y en jornadas futuras.

¿Cómo funciona?

En primer lugar hay que comentar que como cualquier IA, **cuantos más datos se le den, mejor serán sus predicciones y más fiables.**

La manera de funcionar es súper sencilla, le pedimos a la IA un número de resultados (entre 1 y 16) en cada uno de los 6 partidos y la IA nos los indicará automáticamente. Hará todo el trabajo de análisis por nosotros.









¿Y cómo podemos hacer todo esto?

Disponemos de una opción muy buena y potente dentro del PORTAL BOLETOS DIGITALES de QUINIWIN.

<https://portalboletosdigitales.quiniwin.com/home.aspx?id=demo>

HAZ TU COMBINACIÓN Y PASA POR MOSTRADOR PARA PAGAR ...

Pulsa un icono para comenzar

 La Quiniela Bote 2.200.000€ Do 10/05/2026	 Quinigol sin Bote Do 10/05/2026	 Bonoloto sin Bote Ju 07/05/2026
 La Primitiva Bote 17.100.000€ Ju 07/05/2026	 Euromillones Bote 62.000.000€ Vi 08/05/2026	 El Gordo Bote 6.800.000€ Do 10/05/2026
 Lotoburfi Bote 1.530.000€ Do 10/05/2026	 Lotería Ju 07/05/2026	 Eurodreams 20.000€ x 30 años Ju 07/05/2026

Para ello desde la pantalla principal del portal tenemos que pulsar el icono del juego QUINIGOL y una vez dentro de su pantalla, pulsar el botón de IA y ya podremos indicarle a la IA cuantos resultados queremos que nos diga.

Aquí debajo podemos ver la pantalla de selección de opciones:

VENTAJAS DE APLICAR LA INTELIGENCIA ARTIFICIAL AL JUEGO DE QUINIGOL:

1. No tenemos que revisar datos históricos ni clasificaciones de equipos, la IA es capaz de hacerlo casi instantáneamente por nosotros.

2. No tenemos que pensar en los resultados, la IA es capaz de adaptar nuestros pronósticos con un solo click de ratón.

3. La IA en general nos ahorrará mucho tiempo en la realización de nuestra jugada.

HAZME EL QUINIGOL

1. ELCHE	0	0	0	1	1	1	2	2	2	M	M	M
ALAVÉS	0	1	2	M	0	1	2	M	0	1	2	M
2. SEVILLA	0	0	0	1	1	1	2	2	2	M	M	M
ESPANYOL	0	1	2	M	0	1	2	M	0	1	2	M
3. AT.MADRID	0	0	0	1	1	1	2	2	2	M	M	M
CELTA	0	1	2	M	0	1	2	M	0	1	2	M
4. R.SOCIEDAD	0	0	0	1	1	1	2	2	2	M	M	M
BETIS	0	1	2	M	0	1	2	M	0	1	2	M
5. ATH.CLUB	0	0	0	1	1	1	2	2	2	M	M	M
VALENCIA	0	1	2	M	0	1	2	M	0	1	2	M
6. BARCELONA	0	0	0	1	1	1	2	2	2	M	M	M
R.MADRID	0	1	2	M	0	1	2	M	0	1	2	M

Nº SIGNOS: 4

NIVEL DE RIESGO: Con Inteligencia A

FILTRADO DE SISTEMAS

APUESTAS: Todos | TIPOS: Todos

140/140 Resultados obtenidos

- 0-10-10-10-10 al 2 (30 apu.)
- 0-10-10-10-1-1 al 4 (34 apu.)
- 0-10-10-1-1-1 al 5 (50 apu.)
- 1-11-11-1-1-1 al 5 (61 apu.)
- 1-11-11-11-1-1 al 4 (41 apu.)
- 2-12-12-1-1-1 al 5 (72 apu.)
- 2-12-12-12-1-1 al 4 (48 apu.)
- 2-12-12-12-1-1 al 5 (576 apu.)
- 3-13-13-1-1-1 al 4 (13 apu.)
- 13-13-13-13-1-1 al 4 (57 apu.)
- 14-14-14-1-1-1 al 5 (99 apu.)



UN NUEVO SERVICIO EXCLUSIVO PARA SOCIOS: CONSULTA E IMPRIME LOS RESULTADOS DE LOTERÍA DESDE GECOMIX.COM

Desde FENAMIX nos complace presentaros una nueva herramienta que hemos desarrollado para vosotros y que ya está disponible en vuestra plataforma habitual: **el portal de resultados de Loterías y Apuestas del Estado**, accesible directamente desde el menú de **gecomix.com**.

Se trata de un servicio exclusivo para socios, al que podréis acceder con las mismas credenciales que ya utilizáis para consultar vuestras facturas en esa misma web. Sin registros nuevos, sin contraseñas adicionales: entráis como siempre y encontráis el portal en el menú principal.

¿Qué encontraréis?

Una plataforma completa con los resultados de todos los sorteos oficiales: Bonoloto, La Primitiva, Euromillones, EuroDreams, El Gordo de la Primitiva, Lotería Nacional, La Quiniela, El Quinigol, Quintuple Plus y Lototurf. Cada sorteo muestra los números ganadores, las categorías de premios y los importes correspondientes, presentados de forma clara y ordenada.

Además, podréis **filtrar los resultados por fechas y descargar o imprimir un PDF** en segundos, listo para entregar a vuestros clientes directamente en el mostrador.

Una herramienta pensada para vosotros

Sabemos que la consulta de resultados es una de las peticiones más frecuentes en el día a día de cualquier punto de venta. Con este portal, FENAMIX os ofrece una solución propia, integrada en vuestro espacio de socio, que os permite dar una respuesta rápida y profesional a vuestros clientes sin depender de webs externas.

Os animamos a probarlo. Entrad en **gecomix.com**, acceded con vuestras credenciales habituales y encontraréis el nuevo portal en el menú.

Resultados de Loterías y Apuestas

Cerrar Sesión

Consulta los resultados de los sorteos de Loterías y Apuestas del Estado.



Desde:

Hasta:

05/05/2026

12/05/2026

Buscar

Descargar PDF

BONOLOTO	
LUNES 11 MAYO 2026	
06 - 08 - 09 - 13 - 40 - 48 C(36) R(0)	
1ª (6 Aciertos)	1 2.004.089,94 €
2ª (5 Aciertos + C)	2 77.075,48 €
3ª (5 Aciertos)	88 875,86 €
4ª (4 Aciertos)	5022 23,02 €
5ª (3 Aciertos)	94129 4,00 €
Reintegro	513149 0,50 €

BONOLOTO	
DOMINGO 10 MAYO 2026	
03 - 19 - 28 - 29 - 30 - 48 C(47) R(1)	
1ª (6 Aciertos)	0 0,00 €
2ª (5 Aciertos + C)	0 0,00 €
3ª (5 Aciertos)	84 2.415,28 €
4ª (4 Aciertos)	3852 26,33 €
5ª (3 Aciertos)	73018 4,00 €
Reintegro	433410 0,50 €

BONOLOTO	
SÁBADO 09 MAYO 2026	
12 - 13 - 17 - 19 - 21 - 26 C(24) R(4)	
1ª (6 Aciertos)	0 0,00 €
2ª (5 Aciertos + C)	5 28.992,07 €
3ª (5 Aciertos)	134 540,90 €
4ª (4 Aciertos)	6014 18,08 €
5ª (3 Aciertos)	100756 4,00 €
Reintegro	499184 0,50 €

BONOLOTO	
VIERNES 08 MAYO 2026	
05 - 08 - 22 - 30 - 34 - 35 C(44) R(6)	
1ª (6 Aciertos)	0 0,00 €
2ª (5 Aciertos + C)	3 54.111,87 €
3ª (5 Aciertos)	78 1.040,61 €
4ª (4 Aciertos)	4813 25,30 €
5ª (3 Aciertos)	92254 4,00 €
Reintegro	526051 0,50 €

BONOLOTO	
JUEVES 07 MAYO 2026	
11 - 13 - 16 - 21 - 22 - 45 C(41) R(3)	
1ª (6 Aciertos)	0 0,00 €
2ª (5 Aciertos + C)	1 132.057,51 €
3ª (5 Aciertos)	85 776,81 €
4ª (4 Aciertos)	4643 21,33 €
5ª (3 Aciertos)	86289 4,00 €
Reintegro	446608 0,50 €

BONOLOTO	
MIÉRCOLES 06 MAYO 2026	
10 - 21 - 22 - 29 - 42 - 44 C(48) R(0)	
1ª (6 Aciertos)	1 421.396,24 €
2ª (5 Aciertos + C)	1 153.235,00 €
3ª (5 Aciertos)	64 1.197,15 €
4ª (4 Aciertos)	4252 27,03 €
5ª (3 Aciertos)	80438 4,00 €
Reintegro	483139 0,50 €

BONOLOTO	
MARTES 05 MAYO 2026	
10 - 23 - 41 - 42 - 44 - 47 C(04) R(9)	
1ª (6 Aciertos)	1 1.558.113,34 €
2ª (5 Aciertos + C)	1 166.823,72 €
3ª (5 Aciertos)	82 1.017,22 €
4ª (4 Aciertos)	5415 23,11 €
5ª (3 Aciertos)	93837 4,00 €
Reintegro	537789 0,50 €

EURODREAMS	
LUNES 11 MAYO 2026	
01 - 04 - 06 - 22 - 30 - 38 Sueño 5	
1ª 6 + 1	0 0,00 €
2ª 6 + 0	0 0,00 €
3ª 5 + 0/1	29 555,97 €
4ª 4 + 0/1	958 38,78 €
5ª 3 + 0/1	13747 5,51 €
6ª 2 + 0/1	81186 2,50 €

EUROMILLONES	
JUEVES 07 MAYO 2026	
09 - 12 - 13 - 24 - 32 - 38 Sueño 5	
1ª 6 + 1	0 0,00 €
2ª 6 + 0	0 0,00 €
3ª 5 + 0/1	27 474,31 €
4ª 4 + 0/1	1241 34,62 €
5ª 3 + 0/1	16876 5,12 €
6ª 2 + 0/1	97651 2,50 €

EL GORDO DE LA PRIMITIVA	
DOMINGO 10 MAYO 2026	
17 - 34 - 42 - 43 - 53 R(7)	
1ª (5 + 1)	0 0,00 €
2ª (5 + 0)	0 0,00 €
3ª (4 + 1)	20 9.769,92 €
4ª (4 + 0)	112 313,14 €
5ª (3 + 1)	897 44,68 €
6ª (3 + 0)	6711 19,41 €
7ª (2 + 1)	15707 6,38 €
8ª (2 + 0)	112088 3,00 €
Reintegro	300601 1,50 €

EUROMILLONES	
VIERNES 08 MAYO 2026	
02 - 17 - 19 - 34 - 37 - (08 - 11)	
1ª 5 + 2	0 0,00 €
2ª 5 + 1	0 233.549,04 €
3ª 5 + 0	1 12.596,37 €
4ª 4 + 2	2 2.040,20 €
5ª 4 + 1	120 119,84 €
6ª 3 + 2	252 66,71 €
7ª 4 + 0	332 36,31 €
8ª 2 + 2	3945 16,38 €
9ª 3 + 1	5721 11,68 €
10ª 3 + 0	14242 8,98 €
11ª 1 + 2	20710 7,94 €
12ª 2 + 1	88989 5,72 €
13ª 2 + 0	215071 3,84 €

EUROMILLONES	
MARTES 05 MAYO 2026	
03 - 04 - 08 - 20 - 31 - (06 - 08)	
1ª 5 + 2	0 0,00 €
2ª 5 + 1	1 131.785,52 €
3ª 5 + 0	1 20.533,63 €
4ª 4 + 2	10 892,43 €
5ª 4 + 1	163 84,25 €
6ª 3 + 2	345 46,50 €
7ª 4 + 0	305 34,43 €
8ª 2 + 2	4574 12,15 €
9ª 3 + 1	6535 9,19 €
10ª 3 + 0	13150 8,19 €
11ª 1 + 2	23475 6,11 €
12ª 2 + 1	88150 4,94 €
13ª 2 + 0	182691 3,75 €

LA PRIMITIVA	
LUNES 11 MAYO 2026	
06 - 16 - 22 - 32 - 34 - 41 C(30) R(3)	
Especial (6 Aciertos + R)	0 0,00 €
1ª (6 Aciertos)	1 789.452,79 €
2ª (5 Aciertos + C)	0 0,00 €
3ª (5 Aciertos)	83 4.370,14 €
4ª (4 Aciertos)	5351 63,80 €
5ª (3 Aciertos)	101053 8,00 €
Reintegro	664094 1,00 €
JÓKER	2342391

LA PRIMITIVA	
SÁBADO 09 MAYO 2026	
10 - 26 - 27 - 28 - 30 - 34 C(16) R(9)	
Especial (6 Aciertos + R)	0 0,00 €
1ª (6 Aciertos)	0 0,00 €
2ª (5 Aciertos + C)	3 70.723,26 €
3ª (5 Aciertos)	153 2.542,34 €
4ª (4 Aciertos)	9166 61,73 €
5ª (3 Aciertos)	175443 8,00 €
Reintegro	1059560 1,00 €
JÓKER	5749401

EL MILLÓN	
LUNES 11 MAYO 2026	
01 - 06 - 07 - 13 - 25 - 48 C(05) R(5)	
Especial (6 Aciertos + R)	0 0,00 €
1ª (6 Aciertos)	1 1.076.045,06 €
2ª (5 Aciertos + C)	13 13.422,60 €
3ª (5 Aciertos)	401 797,77 €
4ª (4 Aciertos)	17465 26,64 €
5ª (3 Aciertos)	274721 8,00 €
Reintegro	1293961 1,00 €
JÓKER	6842292

EL MILLÓN	
MARTES 05 MAYO 2026	
03 - 04 - 08 - 20 - 31 - (06 - 08)	
Especial (6 Aciertos + R)	0 0,00 €
1ª (6 Aciertos)	1 1.076.045,06 €
2ª (5 Aciertos + C)	13 13.422,60 €
3ª (5 Aciertos)	401 797,77 €
4ª (4 Aciertos)	17465 26,64 €
5ª (3 Aciertos)	274721 8,00 €
Reintegro	1293961 1,00 €
JÓKER	6842292

LA QUINIELA	
DOMINGO 10 MAYO 2026	
Elche - Alavés	1 - 1 X
Sevilla - Espanyol	2 - 1 X
At. Madrid - Celta	0 - 1 2
Real Sociedad - Betis	2 - 2 X
Mallorca - Villarreal	1 - 1 X
Athletic Club - Valencia	0 - 1 2
R. Oviedo - Getafe	0 - 0 X
Rayo Vallecano - Girona	1 - 1 X
Ceuta - Castellón	1 - 1 X
Burgos - Almería	0 - 0 X
Málaga - Sporting	2 - 1 1
Andorra - Las Palmas	5 - 1 1
Leganés - Racing De Santander	1 - 2 2
Córdoba - Granada	1 - 0 1
Barcelona - Real Madrid	2 - 0 2-0
Pleno al 15	0 0,00 €
1ª (14 Aciertos)	0 0,00 €
2ª (13 Aciertos)	13 21.247,81 €
3ª (12 Aciertos)	222 1.244,24 €
4ª (11 Aciertos)	2559 107,94 €
5ª (10 Aciertos)	17325 19,13 €
Elige 8	12 4.807,55 €

LA QUINIELA	
DOMINGO 10 MAYO 2026	
Elche - Alavés	1 - 1 X
Sevilla - Espanyol	2 - 1 X
At. Madrid - Celta	0 - 1 2
Real Sociedad - Betis	2 - 2 X
Mallorca - Villarreal	1 - 1 X
Athletic Club - Valencia	0 - 1 2
R. Oviedo - Getafe	0 - 0 X
Rayo Vallecano - Girona	1 - 1 X
Ceuta - Castellón	1 - 1 X
Burgos - Almería	0 - 0 X
Málaga - Sporting	2 - 1 1
Andorra - Las Palmas	5 - 1 1
Leganés - Racing De Santander	1 - 2 2
Córdoba - Granada	1 - 0 1
Barcelona - Real Madrid	2 - 0 2-0
Pleno al 15	0 0,00 €
1ª (14 Aciertos)	0 0,00 €
2ª (13 Aciertos)	13 21.247,81 €
3ª (12 Aciertos)	222 1.244,24 €
4ª (11 Aciertos)	2559 107,94 €
5ª (10 Aciertos)	17325 19,13 €
Elige 8	12 4.807,55 €

LOTOTURF	
DOMINGO 10 MAYO 2026	
3 - 8 - 18 - 24 - 25 - 29 C(4) R(7)	
1ª (6 Números + Caballo Ganador)	0 0,00 €
2ª (6 Números)	0 0,00 €
3ª (5 Números + Caballo Ganador)	0 0,00 €
4ª (5 Números)	13 523,73 €
5ª (4 Números + Caballo Ganador)	107 18,18 €
6ª (4 Números)	496 7,84 €
7ª (3 Números + Caballo Ganador)	914 4,26 €
Reintegro	9985 1,00 €

EL QUINIGOL	
DOMINGO 10 MAYO 2026	
Elche - Alavés	1 - 1 1-1
Sevilla - Espanyol	2 - 1 2-1
At. Madrid - Celta	0 - 1 0-1
Real Sociedad - Betis	2 - 2 2-2
Athletic Club - Valencia	0 - 1 0-1
Barcelona - Real Madrid	2 - 0 2-0
1ª (6 Aciertos)	0 0,00 €
2ª (5 Aciertos)	3 4.930,02 €
3ª (4 Aciertos)	69 190,53 €
4ª (3 Aciertos)	1860 7,07 €
5ª (2 Aciertos)	16665 1,97 €

LOTERIA NACIONAL	
SÁBADO 09 MAYO 2026	
1er Premio	21254
2º Premio	56079
Reintegro	2 - 4 - 9
1er Premio	60.000,00 €
2º Premio	12.006,00 €
Reintegro	6,00 €

LOTERIA NACIONAL	
JUEVES 07 MAYO 2026	
1er Premio	36642
2º Premio	42973
Reintegro	0 - 2 - 4
1er Premio	30.000,00 €
2º Premio	6.000,00 €
Reintegro	3,00 €

LOTOTURF	
DOMINGO 10 MAYO 2026	
3 - 8 - 18 - 24 - 25 - 29 C(4) R(7)	
1ª (6 Números + Caballo Ganador)	0 0,00 €
2ª (6 Números)	0 0,00 €
3ª (5 Números + Caballo Ganador)	0 0,00 €
4ª (5 Números)	13 523,73 €
5ª (4 Números + Caballo Ganador)	107 18,18 €
6ª (4 Números)	496 7,84 €
7ª (3 Números + Caballo Ganador)	914 4,26 €
Reintegro	9985 1,00 €

EL QUINIGOL	
DOMINGO 10 MAYO 2026	
Elche - Alavés	1 - 1 1-1
Sevilla - Espanyol	2 - 1 2-1
At. Madrid - Celta	0 - 1 0-1
Real Sociedad - Betis	2 - 2 2-2
Athletic Club - Valencia	0 - 1 0-1
Barcelona - Real Madrid	2 - 0 2-0
1ª (6 Aciertos)	0 0,00 €
2ª (5 Aciertos)	3 4.930,02 €
3ª (4 Aciertos)	69 190,53 €
4ª (3 Aciertos)	1860 7,07 €
5ª (2 Aciertos)	16665 1,97 €

LOTERIA NACIONAL	
SÁBADO 09 MAYO 2026	
1er Premio	21254
2º Premio	56079
Reintegro	2 - 4 - 9
1er Premio	60.000,00 €
2º Premio	12.006,00 €
Reintegro	6,00 €

LOTERIA NACIONAL	
JUEVES 07 MAYO 2026	
1er Premio	36642
2º Premio	42973
Reintegro	0 - 2 - 4
1er Premio	30.000,00 €
2º Premio	6.000,00 €
Reintegro	3,00 €

LOTOTURF	
DOMINGO 10 MAYO 2026	
3 - 8 - 18 - 24 - 25 - 29 C(4) R(7)	
1ª (6 Números + Caballo Ganador)	0 0,00 €
2ª (6 Números)	0 0,00 €
3ª (5 Números + Caballo Ganador)	0 0,00 €
4ª (5 Números)	13 523,73 €
5ª (4 Números + Caballo Ganador)	107 18

¿Tienes Cartelería Digital?

JUEVES 13 JUNIO	VIERNES 13 JUNIO
BONOLOTO 1.000.000€	EL GORDO 5.100.000€
LA PRIMITIVA 9.500.000€	EUROMILLONES 250.000.000€
EURODREAMS 20.000€/mes	LOTOTURF 1.410.000€
PÚEYES 600.000€	QUINIOLA 2.000.000€
SÁBADO 600.000€	
QUINIOLA 55.000€	

viernes 24 MAYO	BOTES
HOY	38.000.000€
HOY	1.800.000€
viernes 25	30.000.000€
viernes 25	40.000€
viernes 25	600.000€
sábado 26	14.700.000€
sábado 26	1.350.000€
sábado 26	1.100.000€
sábado 26	19.000€



MODERNIZA TUS RESULTADOS Y BOTES

DESCUBRE NUESTRAS SOLUCIONES PARA RECEPTORES MIXTOS DE LOTERÍAS

 asg.tienda

 91 571 67 90

ASG[®]
LOTERIAS

www.quiniwin.com

 **quiniWin**
La herramienta definitiva

Desarrollo de Combinatoria para Juegos Activos



Cuidados del Terminal Kewin Multimedia

Guía visual de limpieza y mantenimiento preventivo para conservar la pantalla táctil, el escáner y la refrigeración interna en condiciones óptimas.



1 x semana
Frecuencia recomendada



4 partes
A limpiar dentro del escáner



3 zonas
Carcasa, pantallas y escáner



230 V~
Desconectar antes de empezar

1 ¿Por qué mantener limpio el terminal?
Una limpieza periódica alarga la vida útil del equipo y previene fallos durante la operativa diaria.



01 Sensibilidad de la pantalla táctil
El polvo y la suciedad sobre la pantalla disminuyen su respuesta táctil y dificultan el uso por parte del cliente y del operador.



02 Lectura correcta del escáner
La suciedad genera errores de lectura, marcas o números de más, o incluso activa el arrastre sin documento sobre los sensores.



03 Refrigeración interna
El polvo en rejillas y circuitos electrónicos reduce la disipación de calor, comprometiendo la temperatura de funcionamiento.

2 Normativa de limpieza
Antes de manipular el terminal, revise las siguientes condiciones de seguridad y materiales adecuados.



Desconectar el terminal de la red eléctrica 230 V~ antes de manipularlo.



Utilizar un cepillo de cerdas suaves para no rayar ninguna parte del terminal.



Utilizar un paño de tela o papel suave que no raye y no deje residuos.



No utilizar elementos punzantes, cortantes o abrasivos.



No utilizar ningún producto de limpieza, ni sólido ni líquido.



No verter líquidos de limpieza directamente sobre el terminal.



3 Limpieza de carcasa y pantalla
Dos pasos básicos para la limpieza exterior del terminal y de las pantallas de usuario y cliente.

01 CEPILLO DE CERDAS SUAVES
Eliminar el polvo acumulado

Retire el polvo y las partículas sobre el terminal y las pantallas. Limpie especialmente las rejillas de ventilación, tanto en la parte delantera (bajo el recogedor de documentos) como en la trasera.

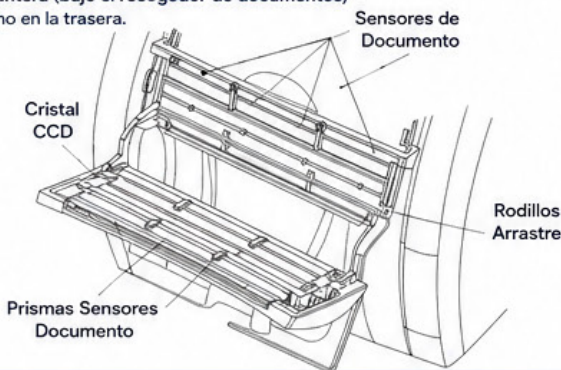

02 PAÑO DE TELA SUAVE
Limpiar con paño humedecido

Humedezca ligeramente el paño en agua y proceda a limpiar la carcasa y las pantallas. Nunca utilice productos de limpieza ni vierta líquido directamente sobre el equipo.

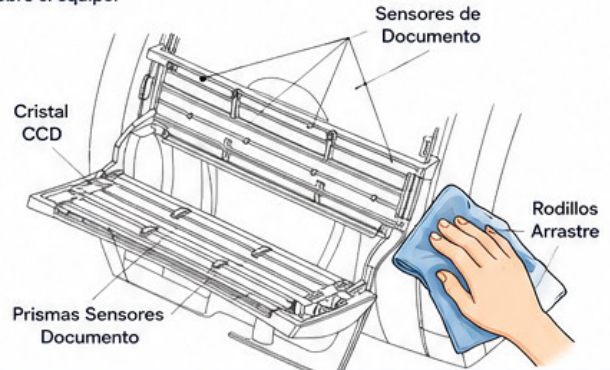

- ✓ No presionar en exceso sobre las pantallas al limpiarlas.
- ✓ No humedecer o verter líquidos directamente sobre la carcasa o la pantalla.

4 Zonas a limpiar dentro del escáner



Carcasa
Exterior e interior.



Pantallas
Táctil y de cliente.



Escáner
Cristal CCD, sensores de documento, prismas y rodillos de arrastre.



RECUERDE

Una limpieza adecuada y periódica garantiza el buen funcionamiento del terminal, mejora la experiencia del usuario y prolonga la vida útil del equipo.



HISTORIA DE JULIO ALBERTO ACEBAL MUÑIZ

Julio Alberto Acebal Muñiz no heredó solo un negocio. Heredó una forma de entender la vida.

En una calle de Oviedo, detrás del mostrador del punto de venta 57.050, “Estanco de la Suerte”, hay casi un siglo de historias compartidas, de

décimos doblados en bolsillos gastados, de conversaciones rápidas entre vecinos y de sueños que pasan de mano en mano cada mañana.

Todo comenzó mucho antes de que él tomara las riendas del establecimiento. Mucho antes incluso de que imaginara que acabaría dedicando su vida a los Juegos Públicos.

Fue su bisabuela quien abrió el negocio en 1931, en una España completamente distinta, cuando vender lotería era también escuchar a la gente, conocer sus problemas y compartir pequeñas esperanzas cotidianas. Después llegaron su abuela y su madre, todas unidas por una tradición casi

sagrada: jugar siempre el mismo número cada sábado. Porque en algunas familias la lotería no es solo un juego; es memoria, costumbre y vínculo emocional.

Julio creció entre ese ir y venir constante de clientes. Entre resguardos, conversaciones y rutinas que terminan formando parte de la piel. Lleva toda la vida detrás del mostrador y desde 2007 figura oficialmente como titular del negocio familiar. Pero cuando habla de su trabajo no habla de ventas ni de cifras. Habla de personas. De ilusiones. De rituales compartidos.

“Nuestro PREMIO eres TÚ”, dice el lema que desde hace años preside el establecimiento. Y no parece una frase publicitaria. Parece una forma sincera de entender el oficio. Porque Julio sabe que, en realidad, quienes trabajan en la Red Mixta no venden únicamente juegos. Venden esperanza en pequeñas dosis. Acompañan supersticiones, cumpleaños, rutinas de barrio y conversaciones de toda una vida.

Quizá por eso nunca dudó demasiado de cuál sería su camino. Le atrapó el contacto con la gente y esa emoción difícil de explicar que solo se vive en un punto de venta cuando alguien se acerca con la ilusión intacta. En pocos lugares se ven tantas emociones distintas en un solo día: nervios,



alegría, decepción, fe, costumbre, celebración. Y él aprendió pronto que ese trato humano es lo que verdaderamente da sentido al trabajo.

Con los años, el “Estanco de la Suerte” terminó convirtiéndose en mucho más que un punto de venta para Oviedo. Repartieron el Gordo de Navidad en 2012, 2018, 2022 y 2023. También el primer premio de El Niño en 2021 y 2024. Y aunque repartir premios deja imágenes imborrables, Julio recuerda sobre todo los abrazos, las lágrimas y el ambiente del barrio celebrando junto a ellos cada golpe de fortuna. Desde aquel primer gran premio de 2012, el sorteo de Navidad se convirtió casi en una fiesta popular. Vecinos acercándose a felicitarles, emoción compartida y una tradición muy particular: desde 2017, él y su equipo se ponen americanas llamativas

para vivir el sorteo con todavía más ilusión.

Pero detrás de la alegría también existe una preocupación constante por el futuro de la Red Mixta. Julio conoce bien la transformación del sector. Ha visto llegar nuevas tecnologías, terminales modernos, sistemas digitales y el famoso resguardo azul, que ayudó a que muchos clientes sintieran más cercana la Lotería Nacional tradicional. Reconoce que ha habido avances importantes, pero también siente que

esa evolución no siempre ha ido acompañada del reconocimiento que merecen quienes están cada día a pie de mostrador.

Por eso en 2012 decidió dar un paso más y entrar en FENAMIX. Lo hizo de manera natural, casi inevitable. Porque entendió que muchas de las preocupaciones que vivía en su negocio eran compartidas por cientos de compañeros repartidos por toda España. Desde entonces no solo participa en la asociación provincial





de Asturias, sino que además ejerce como tesorero, una responsabilidad que afronta con humildad y compromiso. Habla de los compañeros como quien habla de su propia familia laboral: personas reales, con problemas reales, que necesitan sentirse escuchadas y defendidas.

Cuando se le escucha hablar de FENAMIX, queda claro que para él una asociación no son solo siglas ni estructuras. Son personas dedicando tiempo y esfuerzo para que la Red Mixta tenga voz propia. Cree en la unidad, en la necesidad de modernizar el colectivo y en la importancia de atraer a las nuevas generaciones para que entiendan el valor de asociarse y defender juntos el futuro de la profesión.

También habla sin rodeos de las amenazas que observa: la competencia agresiva del juego online, la falta de relevo generacional, la desigualdad entre puntos mixtos y administraciones integrales

o la lenta pérdida de protagonismo de juegos históricos como La Quiniela. Y lo hace sin enfrentamientos ni discursos grandilocuentes. Con la serenidad de quien lleva décadas escuchando a clientes y sabe perfectamente cómo cambia la sociedad.

Aun así, Julio sigue creyendo en el valor de los Juegos Públicos. En su cercanía. En su tradición. En ese componente humano que ninguna pantalla puede sustituir del todo. Porque mientras existan personas entrando cada mañana a

compartir conversación, ilusión o esperanza, seguirá habiendo algo profundamente especial en esos pequeños negocios repartidos por barrios y pueblos de toda España. Y quizá ahí esté la verdadera historia del “Estanco de la Suerte”. No en los premios millonarios ni en las fotografías de celebraciones. Sino en algo mucho más sencillo y más difícil de conservar: la capacidad de seguir haciendo sentir a la gente que, durante unos segundos, sus sueños todavía pueden cumplirse.



ASESORÍA JURÍDICA GRATIS PARA LOS SOCIOS DE FENAMIX

FENAMIX presta a sus socios un servicio de asesoría jurídica gratis, en todos aquellos asuntos propios del desarrollo de la actividad de venta de los juegos y apuestas del Estado.

Son muchos los puntos de venta mixtos que, diariamente, hacen uso de este servicio gratuito de atención de consultas jurídicas, por abogados especialistas en la materia.

Entre los asuntos más consultados, destacamos:

- Traslados puntos de venta: distancias mínimas; documentación...
- Transmisión: requisitos; documentación; gestiones en Delegación; valoración negocio, etc.
- Fiscalidad de la venta del punto de venta.
- Contratación de trabajadores.
- Jubilación, Jubilación activa.
- Actividad principal.
- Participaciones de Lotería.
- Protección de datos.
- Peñas.
- Publicidad establecimiento, cartelería.
- Retención premios.
- Constitución sociedades.
- Venta de participaciones sociales de sociedad.
- Liquidación de sociedad limitada.

- Límite pago premios efectivo 1.000€
- Apertura procedimientos sancionadores a mixtos publicidad en web
- Prohibición de sellado de boletos.
- Impugnación traslado por aproximación indebida.
- Competencia desleal venta lotería por punto de venta no autorizado.
- Venta ambulante de lotería.
- Incompatibilidad venta de la ONCE en el punto mixto.
- Alegaciones ante la desautorización de un traslado.
- Obligaciones Tributarias puntos mixtos.
- Contestación requerimientos SELAE bajo apercibimiento cierre punto de venta por impago recaudación
- Escrito de descargo ante denuncia por supuesta negación para pago de premios.
- Etc.

Para hacer uso de este servicio, el socio de Fenamix debe llamar a la Secretaría tf 954 990 554 o mandar un correo electrónico a secretaria@fenamix.org indicando una breve referencia sobre su consulta, y un profesional abogado, especialista en el asunto, le atenderá para resolverle sus dudas.





CAMPAÑA DECLARACIÓN DE LA RENTA, PATRIMONIO E IMPUESTO A LAS GRANDES FORTUNAS 2025

Como cada año, en estas fechas, estamos inmersos en la campaña de la Renta 2026. A través de este trámite, los contribuyentes regularizamos nuestra situación fiscal correspondiente al ejercicio 2025 (ingresos obtenidos entre el 1 de enero y el 31 de diciembre de 2025) ante la Agencia Estatal de Administración Tributaria (AEAT).

Para evitar errores, cumplir con la normativa y aprovechar todas las ventajas fiscales, a continuación, detallamos las fechas clave, los umbrales de obligación y las principales novedades de esta campaña.

1. CALENDARIO Y FORMAS DE PRESENTACIÓN

La Agencia Tributaria ofrece distintas vías para confeccionar y presentar la declaración.

- **Desde el 8 de abril hasta el 30 de junio de 2026:** Presentación por Internet de las declaraciones de Renta y Patrimonio (a través de Renta WEB con certificado digital, DNI electrónico o Cl@ve).

- **Desde el 6 de mayo hasta el 30 de junio de 2026:** Confección de la declaración por teléfono mediante el Plan "Le Llamamos" (solicitud de cita previa desde el 29 de abril). Los teléfonos oficiales son 91 535 73 26 / 901 12 12 24.

- **Desde el 1 de junio hasta el 30 de junio de 2026:** Atención presencial en las oficinas de la AEAT (solicitud de cita previa desde el 29 de mayo). Los teléfonos oficiales son 91 535 73 26 / 901 12 12 24.

- **25 de junio de 2026:** Fecha límite si el resultado es a ingresar y se opta por la domiciliación bancaria.

2. ¿QUIÉN ESTÁ OBLIGADO A PRESENTAR LA DECLARACIÓN?

La obligación de declarar depende de la naturaleza de las rentas obtenidas y de sus cuantías durante 2025.

Impuesto sobre la Renta de las Personas Físicas (IRPF)

a) Rendimiento de trabajo personal

- Rendimientos del trabajo con un solo pagador: El límite general para no tener obligación de presentar la Declaración de la Renta se sitúa en 22.000 euros brutos anuales (En caso de tener retenciones en los ingresos brutos anuales, para obtener la devolución, hay que presentar la declaración).

- Rendimientos del trabajo con varios pagadores: El umbral para no tener que presentar la Declaración de la Renta, baja a 15.876 euros anuales. No obstante, se mantendrá el límite de 22.000 euros si la suma de lo percibido por el segundo y restantes pagadores no supera los 1.500 euros anuales en su conjunto.

- Pensiones compensatorias o pagadores no obligados para retener: El límite también se establece en 15.876 euros anuales.

b) Rendimientos del capital mobiliario y ganancias patrimoniales: Obligatorio si superan de forma conjunta los 1.600 euros anuales. Se dividen en dos categorías:

i. Rendimientos del capital mobiliario: Dividendos de acciones, intereses de cuentas, de depósitos o de valores de rentas fijas, etc.

ii. Ganancias patrimoniales: derivadas de ganancias por venta de activos mobiliarios e inmobiliarios del contribuyente, etc.

c) Rentas inmobiliarias imputadas (Alquileres de in-

muebles): Obligatorio si superan, en conjunto, los ingresos de 1.000 euros anuales.

d) Rendimiento por Actividades Económicas

- Autónomos: Todas las personas físicas que hayan estado dadas de alta como trabajadores por cuenta propia en cualquier momento del año 2025, independientemente de sus ingresos obtenidos están obligados a presentar la Declaración de IRPF.

Impuesto sobre el Patrimonio

Deberán declarar aquellos cuya cuota tributaria resulte a ingresar, o bien aquellos que, sin resultado a ingresar, posean bienes o derechos con un valor superior a 2.000.000 de euros.

Impuesto sobre las Grandes Fortunas

Es un tributo complementario para patrimonios netos superiores a 3.000.000 de euros. El plazo de presentación abarca del 1 al 31 de julio de 2026 (hasta el 28 de julio si se opta por domiciliación bancaria).

3. DEDUCCIONES AUTONÓMICAS EN EL IRPF: UN FACTOR CLAVE PARA EL AHORRO

El tramo autonómico del IRPF es donde los contribuyentes pueden encontrar un mayor margen de ahorro. Cada Comunidad Autónoma regula

sus propias deducciones, y es vital revisarlas.

A modo de ejemplo, estas son algunas de las medidas más destacadas y recientes que podemos encontrar a nivel autonómico:

a. **Andalucía:** Destacan sus recientes novedades como la deducción del 15% por cuotas de gimnasios, el 30% en gastos veterinarios y ayudas de 100 euros para familias con miembros celíacos, además del habitual apoyo al alquiler.

b. **Aragón:** Centra sus beneficios en el reto demográfico (vivienda en núcleos rurales), así como en el nacimiento de hijos y el cuidado de personas dependientes.

c. **Asturias:** Fomenta la natalidad y la fijación de población con rebajas para gastos en escuelas infantiles (0 a 3 años), familias numerosas y alquiler en zonas en riesgo de despoblación.

d. **Illes Balears:** Proporciona alivio económico a las familias mediante deducciones por guarderías, alquiler de vivienda habitual y gastos por el aprendizaje extraescolar de idiomas.

e. **Canarias:** Mantiene un fuerte enfoque en la salud, permitiendo deducir gastos médicos, dentistas y ópticos, junto con bonificaciones por alquiler y donaciones de carácter ecológico.

f. **Cantabria:** Apoya a los jóvenes y a las familias me-

diante deducciones centradas en el arrendamiento, gastos de guardería y acogimiento de menores.

g. **Castilla-La Mancha:** Destacan las significativas rebajas en la cuota autonómica para residentes en zonas deshabitadas, además de ayudas para educación, guarderías y familias monoparentales.

h. **Castilla y León:** Incentiva el emprendimiento (autónomos y nuevas empresas), la rehabilitación de viviendas en entornos rurales y el fomento de la natalidad en pequeños municipios.

i. **Cataluña:** Sus deducciones más populares se enfocan en el alquiler para jóvenes y colectivos vulnerables, el nacimiento de hijos y el pago de intereses por préstamos para estudios superiores.

j. **Extremadura:** Fomenta el trabajo femenino y el asentamiento en el mundo rural (residentes en pueblos de menos de 3.000 habitantes), incluyendo también ayudas para material escolar.

k. **Galicia:** Ofrece ventajas pioneras por el uso de energías renovables e instalación de internet de alta velocidad en el hogar, sumado a un fuerte apoyo a familias con dos o más hijos.

l. **Comunidad de Madrid:** Son clave sus deducciones por alquiler para menores de 35 años, gastos educativos (colegios, idiomas, uniformes) y por nacimiento o adopción.

m. **Región de Murcia:** Orientadas a la conciliación (gastos de guardería), la educación (compra de material escolar) y la sostenibilidad (inversiones en dispositivos de ahorro de agua en casa).

n. **La Rioja:** Se enfoca en la emancipación juvenil (compra o alquiler de primera vivienda), escuelas infantiles y la rehabilitación de inmuebles en el entorno rural.

o. **Comunitat Valenciana:** Destaca por sus innovadoras deducciones vinculadas a la salud (dentista, atención psicológica) y la práctica deportiva, además de la escolarización y guarderías.

Nota importante: Navarra y País Vasco cuentan con su propia normativa foral, por lo que plazos, límites y deducciones difieren del régimen común aquí expuesto. Consulte siempre el manual oficial de su comunidad para verificar los límites de renta exigidos en cada deducción.

4. RECOMENDACIONES FINALES

La clave para optimizar la factura fiscal es la planificación y la revisión exhaustiva:

- **Revise el borrador a fondo:** No dé por definitivos los datos que le proporciona Hacienda. Compruebe que figuren todos sus ingresos, retenciones y, muy especialmente, los gastos deducibles y los cambios en su situación

familiar.

- **Simule su situación:** Si forma parte de una unidad familiar, compare el resultado de hacer la declaración de forma individual frente a la conjunta. La diferencia puede suponer cientos de euros.

- **Conserve sus justificantes:** Guarde todas las facturas y recibos que respalden las deducciones aplicadas ante posibles requerimientos futuros (mínimo 4 años).

- **Apóyese en profesionales:** Contar con asesoramiento experto garantiza aplicar correctamente la ley y maximizar el ahorro.

Asesoría Jurídica Fenamix



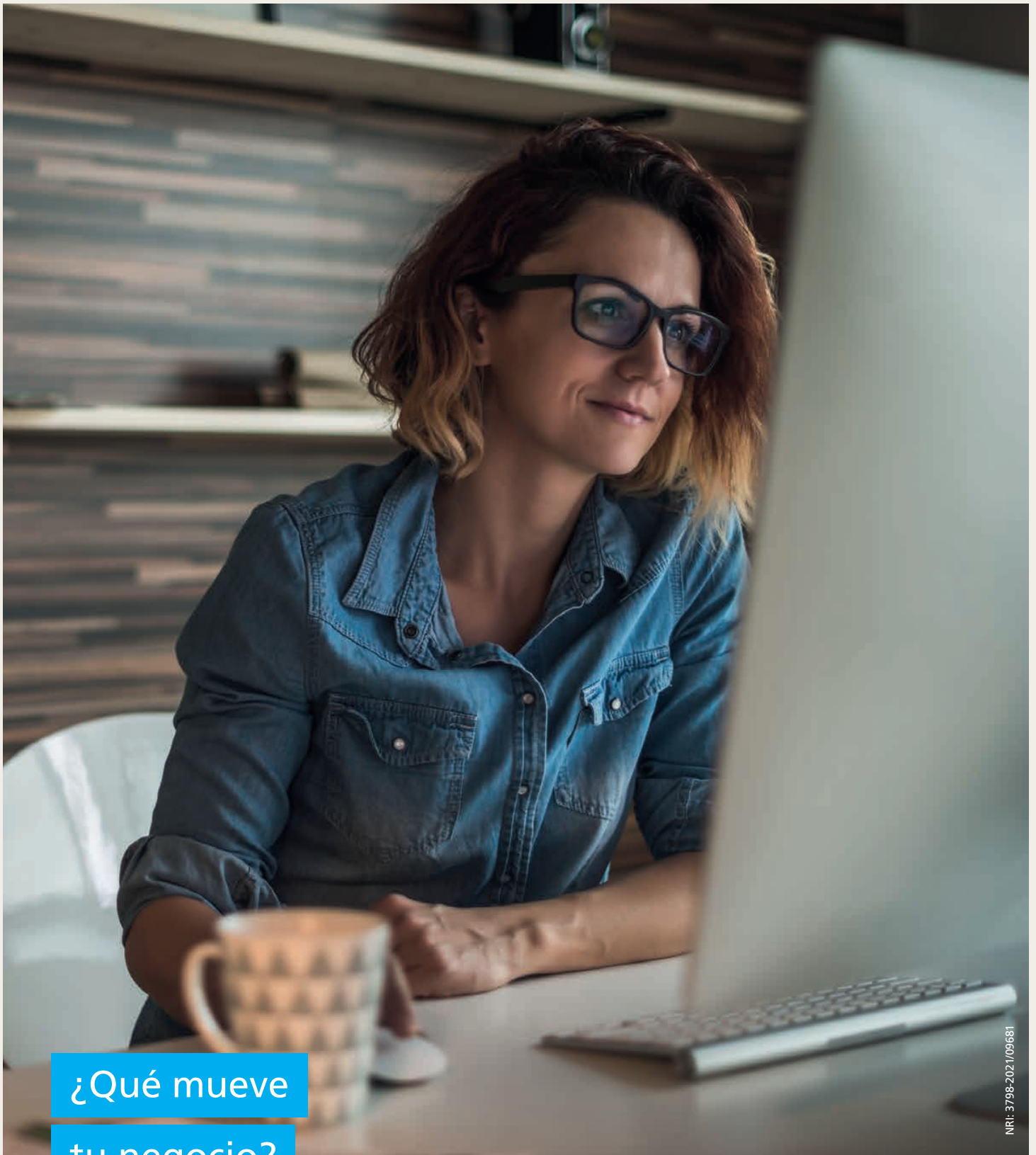

NRI: 3798-202/109681

¿Qué mueve tu negocio?

Tu dedicación y nuestro apoyo, ahora y siempre

Si eres autónomo, profesional colegiado, emprendedor, tienes un comercio o una microempresa, en CaixaBank cuentas con todo el apoyo de nuestros gestores especializados, quienes trabajarán para ofrecerte las soluciones que mejor se adapten a tu negocio.

www.CaixaBank.es/Negocios

HAZTE SOCIO DE FENAMIX



La Federación Nacional de Puntos de Venta Mixtos (FENAMIX) nació en el año 1.993 con el objetivo de defender y promocionar los derechos e intereses del colectivo de puntos mixtos que conforman la Red de Ventas de la Sociedad Estatal de Loterías y Apuestas del Estado (SELAE).

En la actualidad, ya son más de 4.500 puntos asociados a la Federación a través de las distintas Asociaciones Provinciales integradas y que forman parte de FENAMIX.

FENAMIX lucha diariamente por la consecución de los objetivos y reivindicaciones más primordiales del colectivo al que representa, llegando a convertirse en el único interlocutor oficial de la Red Mixta ante SELAE, y otras instituciones y organismos públicos y privados.

FENAMIX, desde su constitución, ha aportado ante SELAE innumerables propuestas y sugerencias en orden a la renovación y adaptación continua de los puntos mixtos a las necesidades de los apostantes.

Entre los abundantes logros, es necesario recalcar la incesante lucha de esta Federación para que la comercialización, por parte de los puntos mixtos, de la Lotería Nacional se hiciera realidad; y lograr, años más tarde, la implantación del nuevo resguardo azul por terminal, cuyo formato resulta mucho más atractivo que el anterior ticket, propiciando ello un incremento notable y generalizado de las ventas de este sorteo.

TODO SON VENTAJAS.

Además, FENAMIX cuenta con un amplio abanico de servicios y prestaciones dirigidas a sus asociados. En este sentido, los afiliados a FENAMIX tienen a su disposición una Asesoría Jurídica, Laboral y Fiscal para tratar todos los temas inherentes al punto de venta y la relación de éste con la Sociedad Estatal. Los socios se beneficiarán, también, de condiciones comerciales y económicas ventajosas gracias a los convenios de colaboración que FENAMIX tiene concertados con diferentes entidades, tales como La Caixa, Amazon, CSQ, ASG, UPS, Axa, etc...

No podemos seguir avanzando en la lucha de nuestras reivindicaciones sin la **UNIÓN** de todo el **COLECTIVO**...

 **JUNTOS
SOMOS
MÁS FUERTES**

BOLETIN DE INSCRIPCIÓN

D/D^a.....

RECEPTOR N^o D.N.I./N.I.F.....

PRIMERA ACTIVIDAD.....

C/. N^o. COD. POSTAL

POBLACIÓN PROVINCIA

TELEFONO MÓVIL E-MAIL

Se afilia a la **Asociación FEDERACION NACIONAL DE RECEPTORES MIXTOS (FENAMIX)** comprometiéndose a cumplir sus Estatutos y a pagar la cuota anual de socios, lo que le da derecho a participar en los actos y servicios que FENAMIX tengan establecidos

....., a de de 20.....
(Firma)

DATOS DOMICILIACIÓN BANCARIA

TITULAR DE LA CUENTA

BANCO/CAJA DOMICILIO ENTIDAD

COD. POSTAL POBLACIÓN PROVINCIA

IBAN BANCO SUCURSAL D.C. N^o. CUENTA

Los datos de carácter personal que Vd. nos facilita serán utilizados por FENAMIX y su Asociación Provincial en la finalidad de mantenerle informado de todas las actividades y servicios asociativos, así como para informarle de los convenios comerciales de los que puede beneficiarse. Dichos datos están incorporados a un fichero custodiado por FENAMIX en Camino de las Erillas, S/N Edificio INVARSA, Módulo 314, 41920 de San Juan de Aznalfarache (SEVILLA) con arreglo a las medidas de seguridad requeridas por el Reglamento General de Protección de Datos de carácter Personal. Usted tiene derecho a acceder a la información que le concierne y a rectificar, cancelar y oponerse al tratamiento de dicha información, dirigiéndose a secretaria@fenamix.org y/o llamando al teléfono 954 99 05 54.

ACEPTO
(FIRMA)



PASATIEMPOS

1 SUDOKU DE 9x9

1	5			3		2		
	6	8					7	9
6	9				3		2	
			3	5		7		8
4			9		2			6
3		7		1	5			
	3		9				6	4
9	2					3	4	
		4		2			8	7

2 SOPA DE LETRAS

E U R O M I L L O N E S V R
 P R I M I T I V A L A R I N
 B O N O L O T O R E R I N B
 B O N O B G R S O R T E O E
 E R D O L O N G R P R O G A
 E L G O R D O B O O M N R V
 B R S O R D I A C H I N H Z
 P A O G N B A A Z V E R E L
 O U H M D E B B A H G D A R
 P P R I N N T R B O L E T O
 E T O G O B A R U T O R O S
 D R R T E G O N O N P H Y A
 P E X A N D O S S O R T E O
 T E M A L O M I B O L E R O
 V B H N D C P Q A B Z A R R

EUROMILLONES SORTEO REINTEGRO
 PRIMITIVA PREMIO BOLETO
 BONOLOTO SONILITO ADMINISTRACIÓN
 EL GORDO BOLETO AZAR

3 7 DIFERENCIAS

ENCUENTRA LAS 7 DIFERENCIAS



LUNES



ME QUIERE

MARTES



NO ME QUIERE

MIÉRCOLES



NO ME QUIERE

JUEVES



ME QUIERE

VIERNES



NO ME QUIERE

SÁBADO



ME QUIERE

DOMINGO



NO ME QUIERE

**LOS LUNES,
JUEVES
Y SÁBADOS**
ILUSIONARSE
CUESTA MUY POCO

ÉCHALA
POR SOLO **1€**



LA PRIMITIVA